



Inwendig windwerk, afgebeeld in de ronde tennisnetpaal

ALGEMENE INFORMATIE

Deze netpalen zijn zeer solide uitgevoerd en voorzien van een ingebouwd traploos windwerk. De tennisnetpalen zijn gemakkelijk te verwijderen, grondpotten kunnen afgedekt worden met een deksel (niet inbegrepen). De netkabel wordt aan de buitenkant bevestigd van de vaste paal.

PRODUCTEIGENSCHAPPEN

- Staalverzinkt traploos windwerk van hoge treksterkte
- Netpaal uit geanodiseerd aluminium speciaalprofiel 120x100
- Aluminium grondpot 38 cm lengte en 35 cm insteek
- Gewicht circa 13 kg
- RVS nethaken
- Aluminium netstrekker en aluminium katrol
- Wanddikte profiel 2,5mm

LEVERING

- Inclusief
- Grondpotten met vuilopslag
 - Aluminium sleutel tbv windwerk
- Exclusief
- Tennis net
 - Grondpot deksel

TECHNISCHE TEKENING

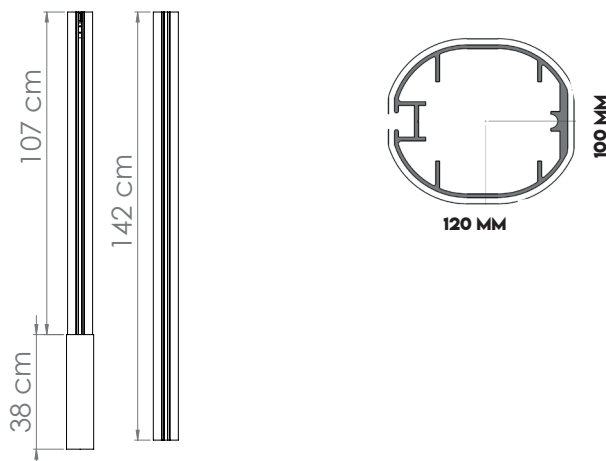

OPTIES

- GRONDLOT DEKSEL
- POEDERCOATING

2 JAAR GARANTIE

OP AANVRAAG NEMEN WIJ HET PRODUCT TEGEN DE RESTWAARDE TERUG.

- ✓ DUURZAAM ALUMINIUM
- ✓ TRAPLOOS WINDWERK
- ✓ STERK DIKWANDIG MATERIAAL

GEPRODUCEERD IN NEDERLAND UIT DUURZAAM ALUMINIUM DOOR RAS SPORTS EQUIPMENTS.