



### ALGEMENE INFORMATIE

Deze netpalen zijn zeer solide uitgevoerd en voorzien van een ingebouwd traploos windwerk.  
De tennisnetpalen zijn gemakkelijk te verwijderen. Waarna de grondkokers afgedekt kunnen worden met de daarvoor bestemde deksels. De netkabel wordt aan de buitenkant bevestigd van de vaste paal.

### PRODUCTEIGENSCHAPPEN

- Staalverzinkt traploos windwerk van hoge treksterkte
- Netpaal uit geanodiseerd aluminium speciaalprofiel 80 x 80 met grote radius
- Aluminium grondpot 38 cm lengte en 35 cm insteek
- Gewicht circa 10 kg
- RVS nethaken
- Aluminium netstrekker
- Aluminium kabelschijf

### LEVERING

- Inclusief
- Grondpotten met vuilopslag
  - Aluminium sleutel tbv windwerk
- Exclusief
- Tennis net
  - Grondpot deksel

### TECHNISCHE TEKENING

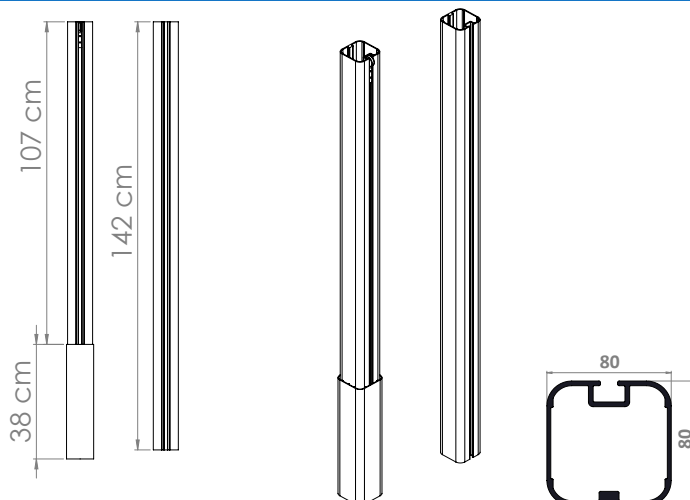

### OPTIES

- GRONDPOT DEKSEL
- POEDERCOATING

### 2 JAAR GARANTIE

OP AANVRAAG NEMEN WIJ HET PRODUCT TEGEN DE RESTWAARDE TERUG.

- ✓ DUURZAAM ALUMINIUM
- ✓ TRAPLOOS WINDWERK
- ✓ STERK DIKWANDIG MATERIAAL

GEPRODUCEERD IN NEDERLAND UIT DUURZAAM ALUMINIUM DOOR RAS SPORTS EQUIPMENTS.